

Elektrický řetězový kladkostroj 66/04

- Nosnost od 5000 do 30000 Kg
- Konstrukce kompaktní ocelová odolná proti nárazům
- Bezpečná manipulace s ochranou proti přetížení třecí spojkou
- Zátěžový řetěz RUD dle EN 818-7-T
- Nouzový STOP na tlačítkovém ovladači
- Dvě rychlosti pro zvedání a spouštění
- Závěsné oko nebo závěsný hák
- Extrémně tichý chod



66/04 AKS

Základní parametry dle nosnosti:

Nosnost Kg	Počet řetězů	Rychlost zdvihu m / min	Výkon kW	Pracovní cyklus %	Proudové zatížení A	Model	FEM 9.511 ISO 4301	Tloušťka řetězu mm	Hmotnost	
									3m Kg	+1m zdvih Kg
5000	1	5,4/1,35	5,5/1,4	40	12,5/6,4	AK 905	2m/M5	16 x 45	260	6
5000	1	8/2	8,5/2	40/25	18,2/6,5	AK 905	2m/M5	16 x 45	300	6
6300	1	5,4/1,35	6,0/1,5	30/15	13,8/7,0	AK 906	1Bm/M3	16 x 45	260	6
6300	1	8/2	9/2,5	40/25	19/7,0	AK 906	1Bm/M3	16 x 45	300	6
10000	1	5,8/1,4	12/2,5	40/25	28/9,0	AK 1010	2m/M5	23,5 x 66	na dotaz	na dotaz
10000	2	2,8/0,7	5,5/1,4	40	12,5/6,4	AK 910	2m/M5	16 x 45	350	11,7
10000	2	4/1	8,5/2	40/25	18,2/6,5	AK 910	2m/M5	16 x 45	390	11,7
12000	2	2,8/0,7	6,0/1,5	30/15	13,8/7,0	AK 912	1Bm/M3	16 x 45	350	11,7
12000	2	4/1	9/2,5	40/25	19/7,0	AK 912	1Bm/M3	16 x 45	390	11,7
12500	1	5,8/1,4	13/3,2	30/15	30/10	AK 1012	1Bm/M3	23,5 x 66	na dotaz	na dotaz
15000	3	1,8/0,45	5,5/1,4	40	12,5/6,4	AK 915	2m/M5	16 x 45	450	17,4
15000	3	2,6/0,6	8,5/2	40/2,5	18,2/6,5	AK 915	2m/M5	16 x 45	490	17,4
20000	2	2,9/0,7	12/2,5	40/2,5	28/4	AK 1020	2m/M5	23,5 x 66	na dotaz	na dotaz
20000	4	1,35/0,35	5,5/1,4	40	12,5/6,4	AK 920	2m/M5	16 x 45	565	23,1
20000	4	2/0,5	8,5/2	40/25	18,2/6,5	AK920	2m/M5	16 x 45	605	23,1
25000	2	2,9/0,7	13/3,2	30/15	30/10	AK 1025	1Bm/M3	23,5 x 66	na dotaz	na dotaz
25000	5	1,1/0,27	5,5/1,4	40	12,5/6,4	AK 925	2m/M5	16 x 45	605	28,8
25000	5	1,6/0,4	8,5/2	40/25	18,2/6,5	AK 925	2m/M5	16 x 45	645	28,8
30000	6	1,0/0,2	5,5/1,4	40	12,5/6,4	AK 930	2m/M5	16 x 45	665	32,5
30000	6	1,3/0,3	8,5	40/25	18,2/6,5	AK 930	2m/M5	16 x 45	705	32,5



Základní rozměry:

Model	Počet řetězů	Síla řetězu mm	Hlavní rozměry										
			A	A1	B1	B2	B3	C	C1	D	H	M	M1
AK 905	1	16x45	635	412	290	520	105	70	993	52	755	40	45
AK 906	1	16x45	635	412	290	520	105	70	993	52	755	40	45
AK 910	2	16x45	635	486	290	520	80	148	1075	61	940	49	63
AK 1010	1	23,5x66	707	477	424	727	80	110	983	50	980	57	53
AK 912	2	16x45	635	486	290	520	80	148	1075	61	940	49	63
AK 1012	1	23,5x66	707	477	424	727	80	110	983	50	980	57	53
AK 915	3	16x45	760	567	290	520	80	157	1100	61	1130	55	67
AK 920	4	16x45	940	640	290	520	80	185	1230	71	1170	55	67
AK 925	5	16x45	1120	710	290	520	80	205	1360	76	1270	62	75
AK 1025	2	23,5x66	773	584	424	727	80	148	1084	76	1255	71	60
AK 930	6	16x45	1290	790	290	520	80	205	1385	76	1270	70	85

AKS

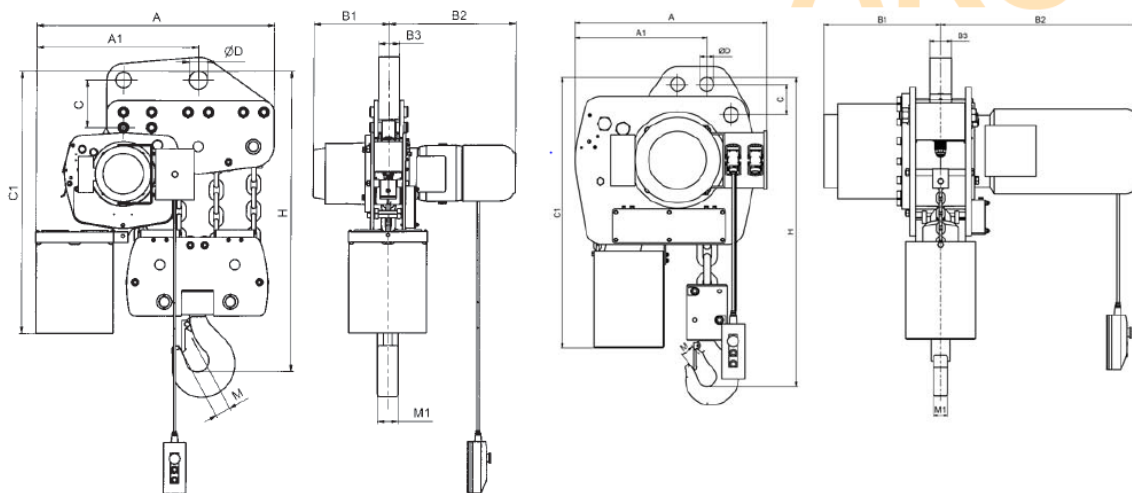

AK 9

AK 10